

RIW-Radblöcke sind geeignet zum Verfahren von Lasten in weiten Geschwindigkeitsbereichen für Radlasten bis 18000 kg. Sie sind wartungsfrei und benötigen nur einen kleinen Einbauraum. Anschlußmöglichkeiten für Drehmomentenstütze, Anschlußelemente und Puffer integriert.

Die Fahrmotoren, die als Kurzschlußläufer bzw. Schleifringläufer ausgebildet sind, arbeiten nach dem bewährten Prinzip des Verschiebeläufermotors mit integrierter Bremse.

Die Aufsteckweise des dreistufigen Getriebes vermeidet Zwangskräfte auf alle Übertragungsteile. Die Drehmomentenstütze fängt die Anfahrstöße elastisch ab und schont damit den Antrieb.

Auf der Antriebsseite hat das Getriebe eine Hohlwelle mit Evolventenverzahnung. Durch die formschlüssige Verbindung mit der Laufradwelle erfolgt eine sichere Drehmomentenübertragung, besonders wichtig für reversierenden und intermittierenden Betrieb.

Außergewöhnliche Betriebsbedingungen sind uns mit Anfrage / Bestellung bekannt zu machen.



RIW-Wheel blocks are designed for moving loads over a wide range of speeds for wheel loads up to 18000 kg. They are maintenance-free and ideal in limited spaces. Torque arm, connecting parts and buffer can be simply fitted. The travel motors with squirrel-cage or slip ring rotors incorporate the well-known sliding rotor with integral brake. The hollow-shaft design of the three-stage gearbox avoids forces normally associated with other methods of mounting. During acceleration, the torque arm connection flexibly absorbs shock loads and thus prevents their transmission to the drive unit.

On the output side, the gear has hollow shaft with involute splines. This type of safety connection with the travel wheel shaft ensures positive torque transmission, which is of special importance for reversing and intermittent duty.

Exceptional operating conditions must be specified at request / order.

**Radblock RB 112**  
**Wheel block**

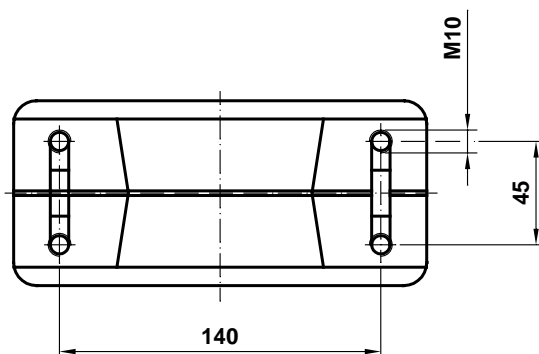
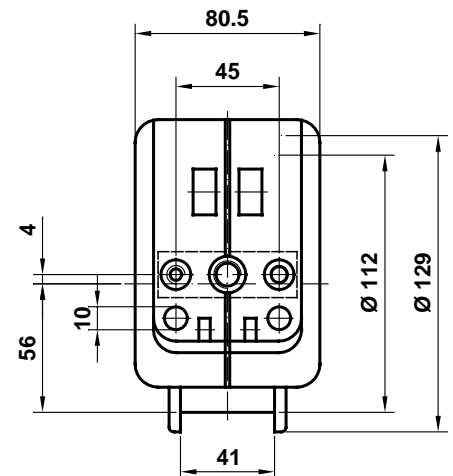
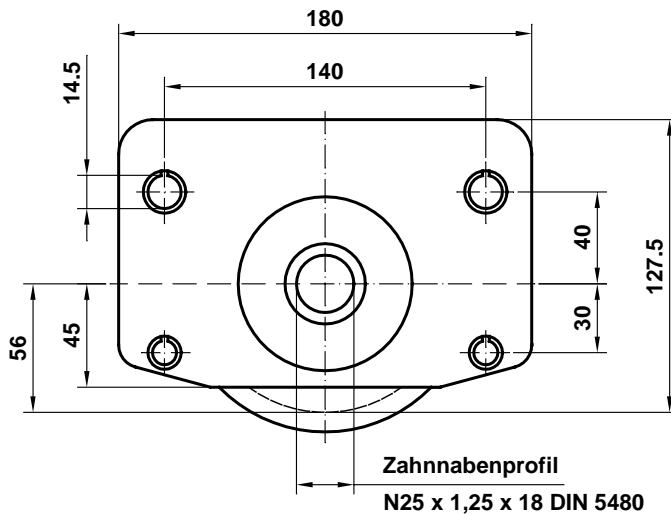

## Radblock RB 125 - 315 Wheel block

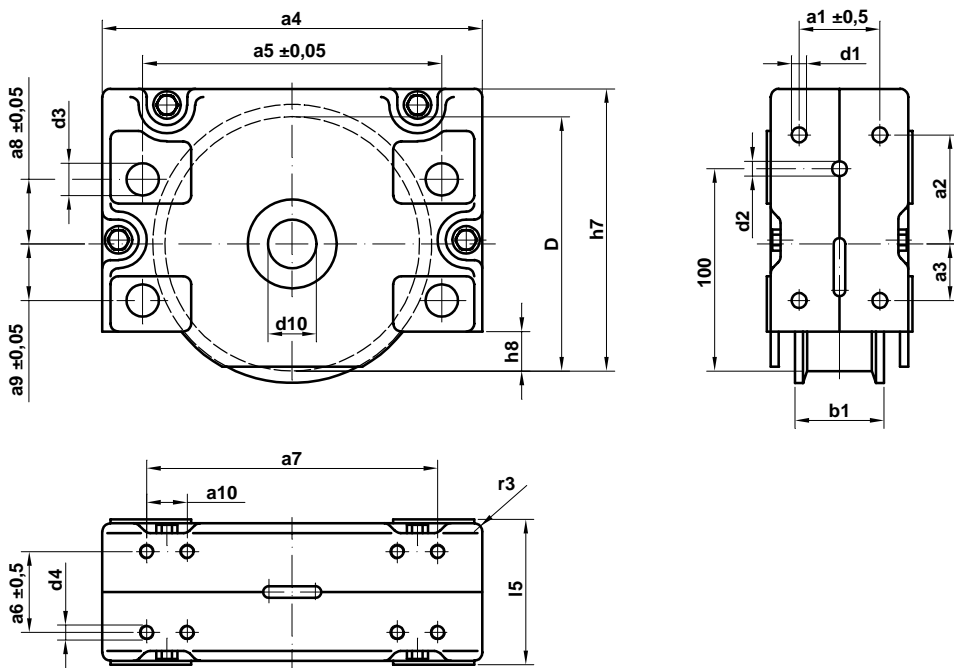

Radblock wheel block Typ	Radlast <sup>1)</sup> wheel load kg (max)	LaufRad wheel Ø D	Abmessungen - dimensions (mm)																	Stückgew. unit weight kg		
			a <sub>1</sub>	a <sub>2</sub>	a <sub>3</sub>	a <sub>4</sub>	a <sub>5</sub>	a <sub>6</sub>	a <sub>7</sub>	a <sub>8</sub>	a <sub>9</sub>	a <sub>10</sub>	b <sub>1</sub>	d <sub>1</sub>	d <sub>2</sub>	d <sub>3</sub>	d <sub>4</sub>	d <sub>10</sub> <sup>2)</sup>	h <sub>7</sub>		h <sub>8</sub>	l <sub>5</sub>
RB 112	1000	112	Maße siehe Zeichnung Seite 1																	4		
RB 125	3500	125	55	55	30	220	175	55	170	40	20	-	60	12,5	14,5	18,5	M12	N30	148	20	98	8
RB 160	5000	160		70	275	220	220		55	25	-	60	14,5	23		N35	187	35	110	15		
RB 250	9000	250	80	105	50	385	310	80	290	80	50	-	65	18,5		35	M16	N45	281	41	150	40
RB 315	12000	315	100	135	70	470	370	100	360	80	70	50	65	18,5	40		N65	350	49	180	65	
RB 400	18000	400	Maße siehe Zeichnung unten																	145		

1) Fußnote siehe Seite 3

1) Foot note see page 3

2) Profil nach DIN 5480

2) profil according to DIN 5480

## Radblock RB 400 Wheel block

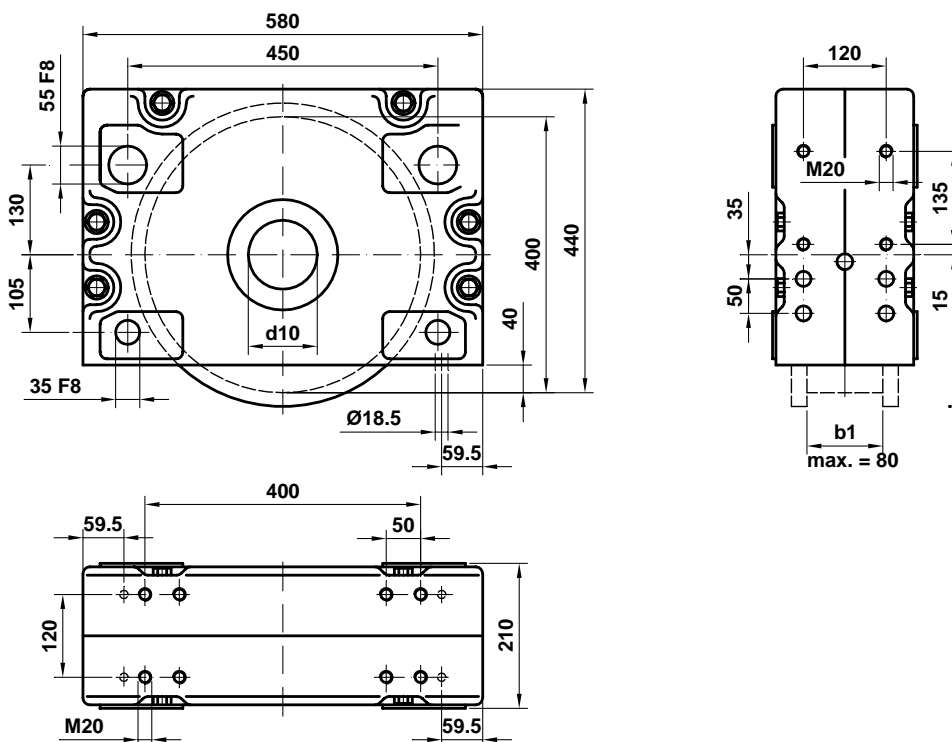

# NO 15110

Seite / page 3

1) Die angegebenen maximalen Radlasten beziehen sich auf folgende Parameter.

1) The stated max. wheel loads correspond to the following parameters.

Laufrad wheel Ø	Triebwerksgruppe driving unit classification DIN 15020	Fahrgeschwindigkeit traveling speed m/min.	Schienenkopfbreite rail head width mm
112	1B <sub>m</sub>	63	35
125/160	1B <sub>m</sub>	50	50
250/315	1B <sub>m</sub>	80	55
400	1B <sub>m</sub>	100	75

Radlasten bei anderer Einstufung, anderen Fahrgeschwindigkeiten und anderen Schienenkopfbreiten auf Anfrage.

Wheel loads for other classification, other travelling speeds and varied rail head width on request.

**Anschlußvarianten / Connection variants.** Andere Anschlußvarianten auf Anfrage / Other connection variants on request.

## Kopfanschluß / Connection to top 112 - 400

Direktanschluß an Walzprofil.  
SET beinhaltet Verschraubungselemente.  
Direct connection to rolled section.  
Set contains bolting parts.

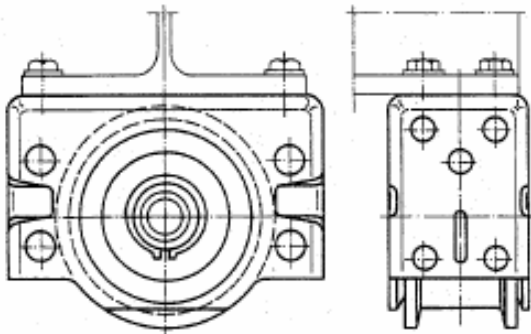

## Wangenanschluß / Side connection 112 - 400

SET beinhaltet Verschraubungselemente und Distanzrohre.  
Set contains bolting parts and spacer tubes.

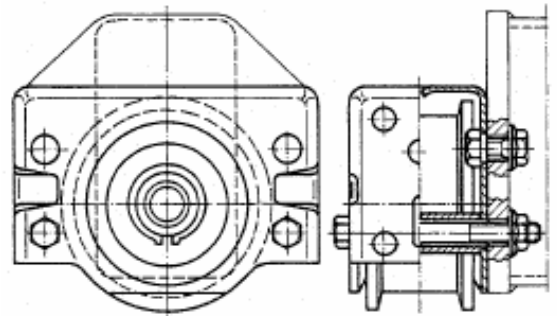

## Stirnanschluß / End connection 125 - 315

Anschweißelemente mit Bolzenanschluß.  
SET beinhaltet Anschweißteil, Bolzen und Distanzelemente.  
Weld-on element with pinned connection.  
Set contains weld-on element, pins and spacing parts.

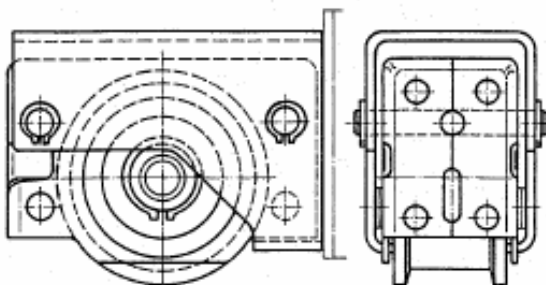

## Stirnanschluß / End connection 125 - 315

Schraubverbindung mit Anschweiß- oder Anschraubteilen.  
SET beinhaltet Verschraubungselemente.  
Bolted connection with welded or bolted on parts.  
Set contains bolting parts.

### Achtung / Attention !

Nur 35% Radlast zulässig.  
Only 35% wheel load permissible.

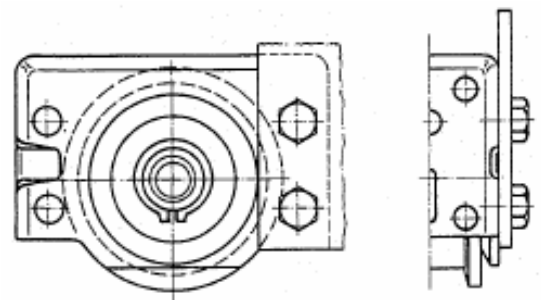

Konstruktive Einzelheiten und zulässige Belastung auf Anfrage

Design details and permissible load on request.

# NO 15110

Seite / page 4

## Lauftradvarianten / Wheel variants

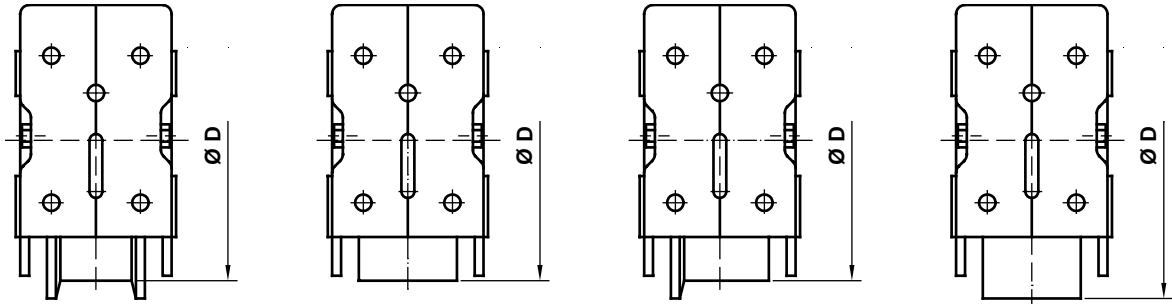

Lauftrad/wheel Typ Lauftradausführung type of wheel	A	B	C	D
	Lauftrad mit 2 Spurkränzen wheel with 2 flanges D	Lauftrad ohne Spurkranz wheel without flanges D	Lauftrad mit 1 Spurkranz wheel with 1 flange D	Lauftrad ohne Spurkranz wheel without flange D
RB 112	112	112	112	-
RB 125	125	125	125	140
RB 160	160	160	160	180
RB 250	250	250	250	270
RB 315	315	315	315	340
RB 400	400	400	400	-

## Führungsrollen ( St ) Guide rollers

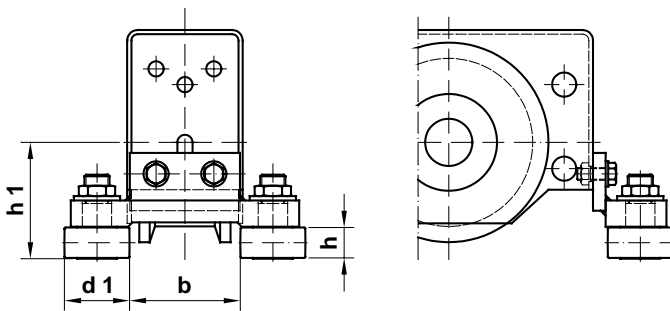

Radblock wheel block RB	Abmessungen - dimensions ( mm )			
	d <sub>1</sub>	h	b <sub>min</sub>	b <sub>max</sub>
112	40	16	26	66
125	52	20,6	30	70
160	62	20,6	30	70
250	80	27	30	80
315	100	36,5	40	90
400	160	50	60	106

Anbau der Drehmomentenstütze an die  
Tragkonstruktion  
Fitting of torque arm on to steel structure

**Achtung!**  
Wenn Schiene und Flur auf einer Ebene  
liegen, sind die Maße h<sub>2</sub>, h<sub>3</sub> und g<sub>3</sub> zu  
überprüfen.  
**Attention!**  
If rail flush with ground, dimensions h<sub>2</sub>,  
h<sub>3</sub> and g<sub>3</sub> must be controlled.

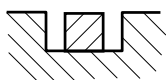
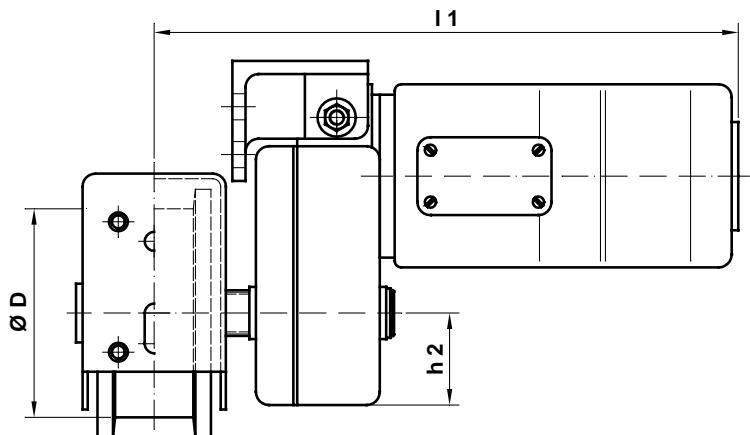

Anbau der Drehmomentenstütze an den  
Radblock  
Fitting of torque arm to wheel block

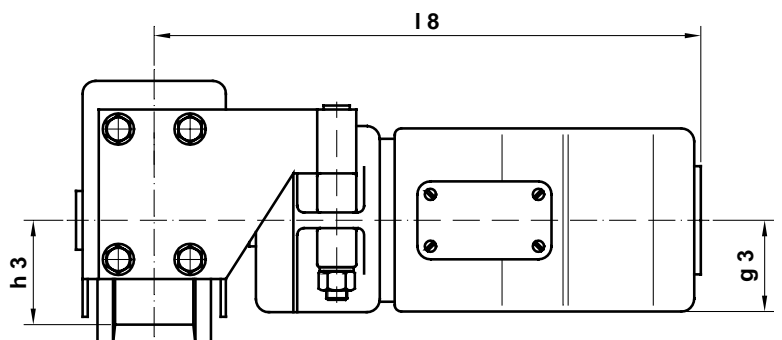

# NO 15110

Seite / page 5

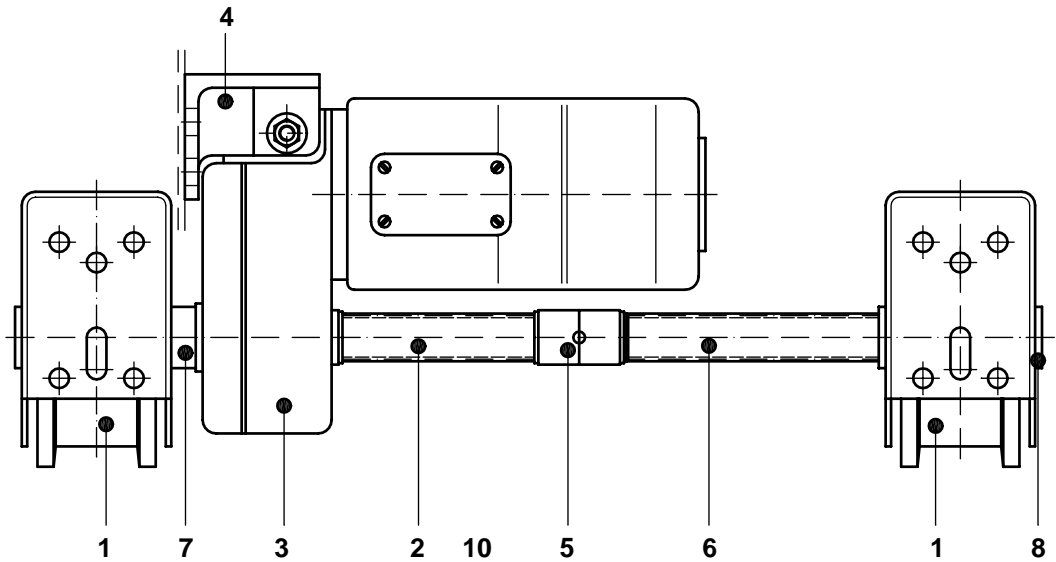

**Zentralantrieb**  
central drive

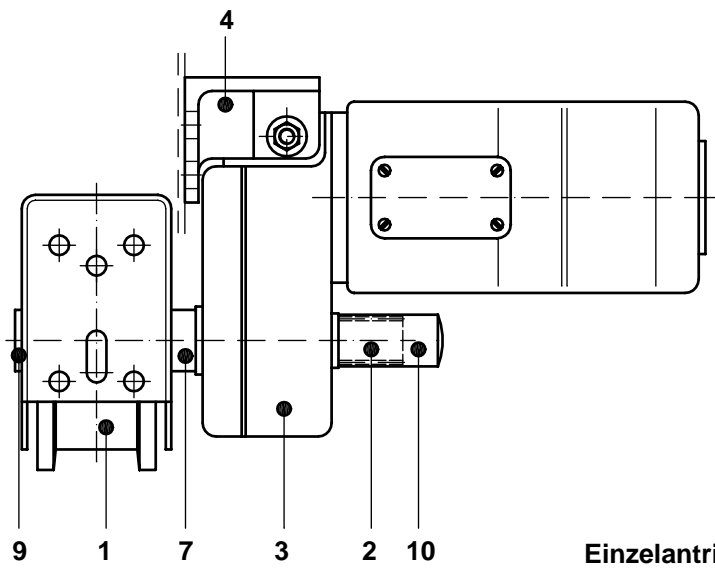

**Einzelantrieb**  
single drive

Positionsnummer item	Bezeichnung designation				
	Einzelantrieb single drive	Zentralantrieb central drive			
1	Radblock wheel block	Radblock wheel block			
2	Antriebswelle drive shaft	Antriebswelle drive shaft			
3	Fahrtrieb carriage drive	Fahrtrieb carriage drive			
4	Drehmomentenstütze torque arm	Drehmomentenstütze torque arm			
5	-	Kupplung coupling			
6	-	Zwischenwelle layshaft			
7	Dichtring seal ring	Dichtring seal ring			
8	-	Sicherungsfeder safty spring			
9	Verschlußdeckel closed end plate	-			
10	Wellenschutz shaft protection	-			